

## Treppe

### Beschreibung:

**SECURITOIT® escalier** ist eine kollektive technische Zugangsmöglichkeit aus Aluminiumprofilen. Sie kann in verschiedenen Neigungen angepasst werden (von 21° bis 45°) und kann mit konformen Geländern auf einer oder beiden Seiten ausgestattet werden.

Die Bauteile der **SECURITOIT® escalier** sind standardisiert.

Aber die Gestaltung der Treppe sowie ihre Befestigungen sind oftmals Sonderanfertigungen, die auf Maß angepasst werden.

Unser Konstruktionsbüro ist in der Lage, Lösungen vorzuschlagen, die an besondere Konfigurationen angepasst sind (Ecken, Wandhalterungen, Podeste, usw.).

**SECURITOIT® escalier** ist leicht, schnell und einfach zu installieren. Die Stufen und der Belag sind mit rutschfesten Noppen versehen.

### Einzelheiten:

**Werkstoff:** Aluminium



**Oberflächenausführung:** Unbearbeitet, eloxiert oder pulverbeschichtet

**Montage:** Geliefert mit verfugbaren Hinweisen und Plänen im Internet: <http://extranet.somain.fr>

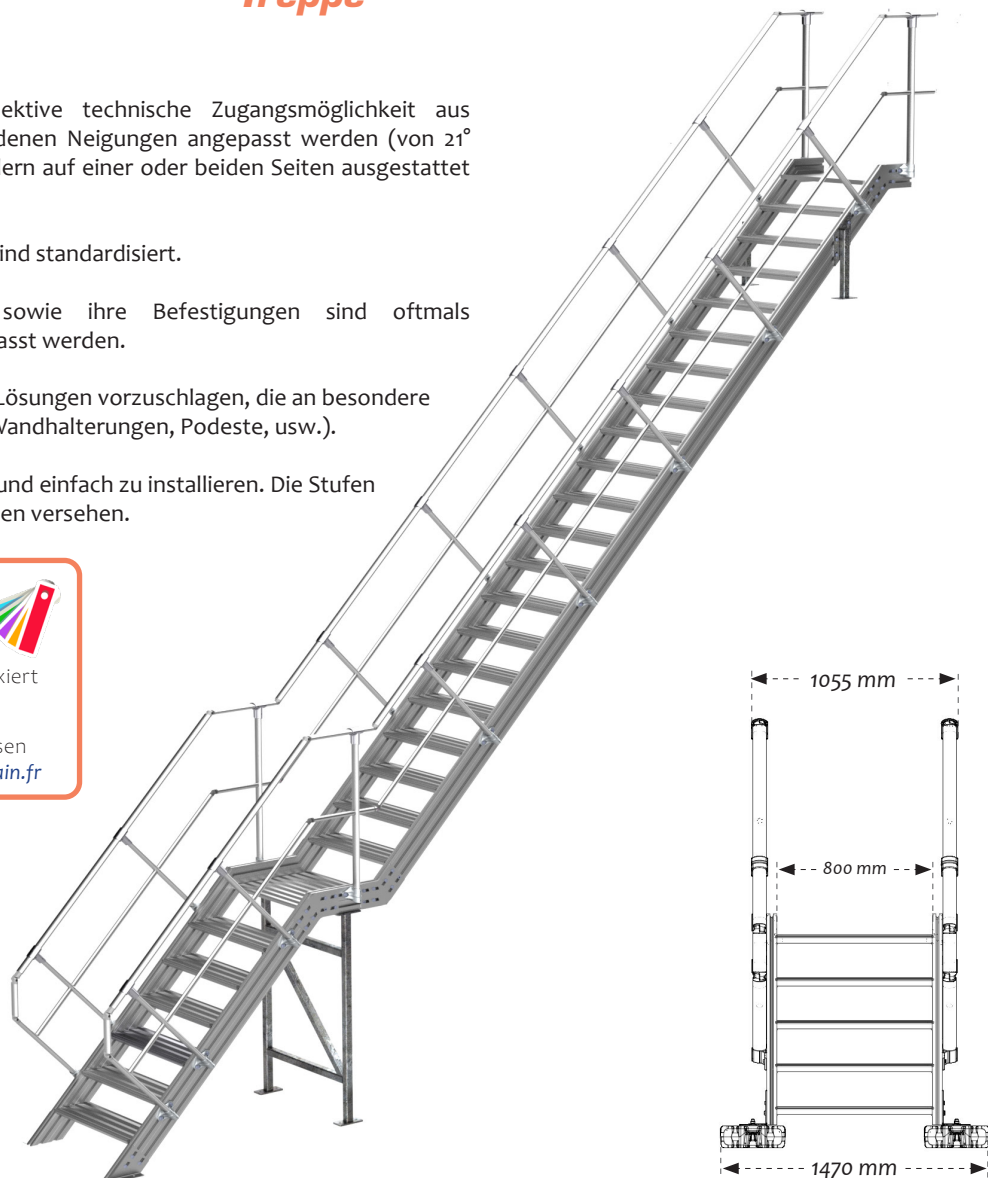

### + Stufenleiter

Zwischen 45° und 70° fertigen wir Stufenleitern nach Maß.



### ⋮ Optionen

Das Geländer **SECURILISSE®** ist anpassbar über die gesamte Länge von Laufstegen und Treppen der Marke **SECURITOIT®**. Es kann je nach Gestaltung des Ortes nur auf einer Seite oder auf beiden Seiten hinzugefügt werden.

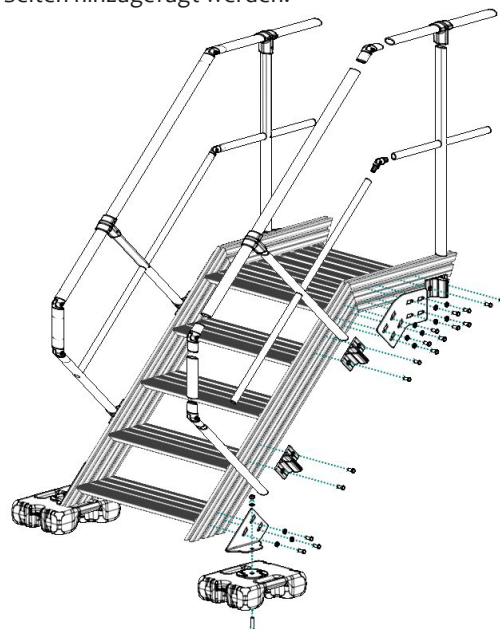

## Spezielle Konfigurationen

**SECURITOM®** setzt sich aus einer Reihe von Vorrichtungen zusammen, die Laufstege und Treppen umfassen, die untereinander vollständig kompatibel sind.

Diese Kompatibilität ermöglicht, die Konformität eines Bereichs als Ganzes in Betracht zu ziehen, unabhängig von Änderungen der Steigungen und Ebenen.

